

mauser OFFICE

möbel die mitdenken

mauser OFFICE

möbel die mitdenken

sistemare

SCHRANK-, WAND- UND CONTAINERSYSTEM



„Meine Vision ist, dass unsere Möbel helfen, den Überblick zu behalten.

Und dabei immer auch ein Blickfang sind.“



Technische Änderungen vorbehalten 05/2006

mauserarchive **mauser**care **mauser**OFFICE **mauser**SERVICES **mauser**TRADE

Mauser Einrichtungssysteme GmbH & Co. KG Nordring 25 D-34497 Korbach phone +49 [0]5631 562-0 fax +49 [0]5631 562-553
www.mauser-office.de info@mauser-office.de Ein Unternehmen der VAUTH-SAGEL Gruppe



Idee

Das Schrank-, Wand- und Container-System **systemare** von Mauser Office bietet alles zum organisierten Aufbewahren und Einteilen. Weil wir schon bei der Entwicklung daran gedacht haben, wie man einen schnellen und unkomplizierten Zugriff auf alle im Arbeitsalltag notwendigen Utensilien bekommen kann, haben wir ein System entworfen, das besonders viele Optionen für die Aufteilung von Stauraum bietet. Und weil wir berücksichtigt haben, dass Möbel Räume ganz individuell strukturieren, sind unsere Module besonders flexibel und ansprechend gestaltet.

Intelligent, oder?



Design | Michele De Lucchi

International anerkannter, stilbestimmender Designer der Gegenwart. Zu seinen erfolgreichsten Entwürfen zählen die Tischleuchte Tolomeo sowie viele Arbeiten für Vorwerk und Olivetti.

Systematische Ordnung
mit großem
Gestaltungsspielraum





[Schrank, Trennwand und Container zeichnen sich durch das designverbindende Merkmal aus

Systemelemente

Das Schranksystem

- Gehäuse in zahlreichen Größen.
- Zum Anreihen und Stapeln, auch um 180° versetzt.
- Auf Sockel, mit Fußgestell oder mobil auf Rollen.
- Fronten offen, mit Flügeltüren, Schiebetüren, Schwebetüren, Querrollladen oder Schubladenblenden.
- Sicherheitsschloss mit Wechselkernzylinder.
- Sichrückwand.
- Optional flächenbündige Stoffrückwand.
- Flexible, organisatorische Inneneinrichtung.

Das Wandsystem

- Elemente in zahlreichen Größen.
- Verbindungen in beliebigen Winkeln, direkt kombinierbar auch mit Schränken.
- Aufsatzelemente zum Höhenausgleich.
- Flexibles, organisatorisches Systemzubehör.
- Auf Sockel oder mobil auf Rollen.
- Oberflächen in Stoff, Holz, Dekoren, verglast.
- Auch mit spezieller Akustikausstattung.

Das Containersystem

- Gehäuse in zahlreichen Größen.
- Auf Gleitern oder mobil auf Rollen.
- Bei gleichem, DIN-gerechten Innenraum nur 400 mm breit.
- Aufsatzcontainer.
- Fronten mit Schubladenblenden oder Rollladen.
- Sicherheitsschloss mit Wechselkernzylinder.
- Flexible, organisatorische Inneneinrichtung.

Da bleibt nichts mehr im Raum stehen

Perfekt aufeinander abgestimmte Elemente für alle Ordnungsfragen

Schrank, Wand und Container – alles aus einem System! Modular aufgebaut und maßlich aufeinander abgestimmt. In einer durchgängigen Formensprache transparenter Leichtigkeit, wie sie erst der Werkstoff Stahl möglich macht. Gleichzeitig Garant für Stabilität und hohen Gebrauchsnutzen auf Dauer.

Designmerkmal



Schlanke Linie

- Schränke, Wände und Container – sämtliche Elemente besitzen als designverbindendes Merkmal abgerundete, schmale Profilkanten, die allen Möbeln das unverwechselbar schlanke Erscheinungsbild verleihen.

Schranksystem

Aufnahmebereit fürs alltägliche Chaos

Variable Systemschränke mit individueller Einrichtung

Offene Regale, Beistellschränke, Theken, Schubladenschränke – für jeden Einsatz gibt es den passenden Schrank, die komplette Schrankwand. Oder den Schrank als Raumteiler mit Sichtrückwand, erweiterbar mit den **sistemare** Wandelementen.



Innere Werte



- Gehäuse als selbsttragende, voll verschweißte Stahlkonstruktion.
- Verstellgleiter zum Ausgleich von Bodenebenenheiten.
- Rasterschienen zur Aufnahme von Fachböden und Teleskopschienen.
- Optional seitliche Innenraumverblendung.
- Flügeltüren justierbar, in der Senkrechten um 45° abgewinkelt – so liegen sie beim Schließen nicht neben-, sondern staubschützend übereinander.
- Abdeckplatten wahlweise aus Stahl oder Holzwerkstoff, z. B. passend zu den Tischplatten.

Flexible Einrichtung

- Fachböden
- Fachboden mit herausziehbarer Garderobenstange.
- Fachboden für Lateral-Hängeregistratur.
- Fachbodenteiler
- Teleskopauszüge für Schubladen.
- Pendelschienen
- Hängerahmenauszüge
- Fächerschalen
- Schubladen mit geschlossenem Wannensboden, auf Teleskopführungen voll ausziehbar.





[Mobile Beistellelemente

Nicht nur schön an der Wand lang

Einheitliche Designelemente für unzählige Kombinationen

So schön können Schränke sein! Selbst außergewöhnliche Lösungen bietet **sistemare** serienmäßig. Schränke sowie Wandelemente und Container besitzen durchgehend die gleichen Designmerkmale und bilden so eine formale Einheit.

- Schrankelemente nicht nur auf Sockel, sondern auch „schwebend“ mit Gestell auf Tellerfüßen oder mobil auf feststellbaren Rollen.
- Transparente Flügeltüren aus Glas.
- Flügel-, Schweb- und Schiebetüren aus Stahl bzw. Holzwerkstoff, kunststoffbeschichtet oder echtholzurniert.
- Thekenschränke auch mit eleganter Schwebetür.
- Griffe in zwei formalen Varianten.



[Elegante Raumgliederung

Eine Handschrift im Design

Dekorative Wände ohne Ohren

Entspanntes Arbeiten durch clevere Trennelemente

Abschirmen ohne abzuschotten. Schall- und Sichtschutz auf schönste Art. Räume flexibel und reversibel gliedern. Mit **sistemare** Wandelementen – frei kombinierbar mit **sistemare** Schränken – bleiben Sie offen für die Zukunft.



- Die gleiche elegante Profilkante bei Schränken und Wänden.
- Oberflächen mit Stoffbespannung, kunststoffbeschichtet oder echt-holz furniert, sowie ganz oder teilweise transparent mit Acrylglas.

Unbeschwert gegen die Wand reden

Schnelle Raumstrukturierung mit größtmöglicher Flexibilität

Nicht nur zur Raumgliederung, auch zur direkten Abschirmung des Arbeitsbereiches. Über die seitlich angebrachten Rasterschienen lassen sich die Wandelemente mit organisatorischem Systemzubehör ausstatten. So funktionell kann gute Form sein.



Details

- Verbindungselemente für stufenlos verstellbare Abwinkelungen und Höhen.
- Alle Wandelemente wahlweise auf Sockel mit Gleitern oder mobil auf Rollen.

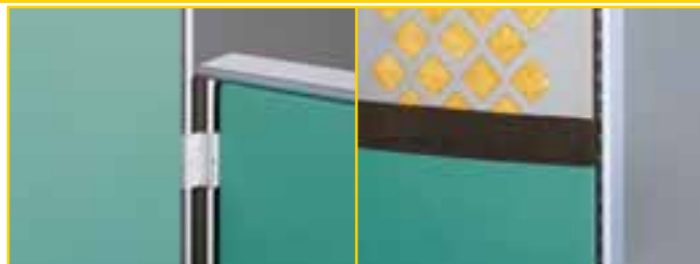

- In Akustikausstattung mit Sandwich-Aufbau bieten die Wandelemente einen hervorragenden Schallabsorptionsgrad.

Flexible Einrichtung



Die Höhe organisatorisch nutzen

- Höhenvariable Magnetleiste.
- Aufsatzboard
- Über die ganze Wandbreite frei positionierbare Garderoben- und Objekthalter.
- Höhenvariables Ablageboard, Buchstützen.
- Höhenvariable Querrollladen-Container.
- Kabelkanal für einfaches Kabelmanagement sowie den Einbau von Steckvorrichtungen.
- Höhenvariables Aufsatzelement für Ablageschalen.



Nur ja keine Ladehemmung

Intelligente Module mit anpassungsfähigem Innenleben

Mehr als nur Container-Bausteine für neue Bürokonzepte! In der Optik genauso wie in der Funktion. Die nur 400 mm breiten Gehäuse in drei Tiefen und mehreren Höhen können variabel zu unterschiedlichsten Funktionseinheiten kombiniert werden. Innen mit allen nur denkbaren Möglichkeiten organisatorischer Einrichtung.



[Containervarianten mit Vielfachfunktion

Bürokonzepte



- Gehäuse als selbsttragende, voll verschweißte Stahlkonstruktion.
- Auf Sockel, Gleitern oder Rollen.
- Höhenausgleichsmodule für Beistellcontainer zur Angleichung an die Schreibtischhöhe.
- Fronten in Variationen
 - mit Schubladenblenden aus Stahl oder kunststoffbeschichtet bzw. echtholz-furniert
 - mit Flügeltüren
 - mit Vertikalrolläden
 - offen
- Über seitliche Rasterschienen höhenvariable Schubladen oder Auszugstablare mit verdeckten Teleskopführungen, komplett aus Stahl.
- Hängerahmen, Formulareinsätze, Trennsteg und Tiefenteiler, Stempelhalter, Ordnerkörbe.
- Doppelauszugssperre bei Schubladen.
- Abdeckplatten aus Stahlblech 10 mm, aus MDF (mitteldichte Faserplatte) 12 mm oder 19/25 mm Feinspanplatten kunststoffbeschichtet oder echtholz-furniert.

Special



- „Special“ für Bürotechnik
- Schreibtischhoher Technik-Container, 600 mm breit, 800 mm tief.
- Vertikalrolläden
- Vollausziehbare Gerätetablare, bis 30 kg belastbar.
- Sicheres Kabelmanagement über Zugentlastungen und Kabelscheren.
- Integrierte Mehrfachsteckdose.
- Stauraum für überschüssige Kabel.



[Mobiler Stauraum für hohe Flexibilität

Ordentliche Mobilmachung

Rollbare Elemente für flexible Arbeitseinsätze

Ideen für das Mobile Office. Alles was man braucht: Von Personal- und Trolley-Containern über den multifunktionalen „stand-by“-Arbeitsplatz **ecco fatto** bis zu Privatfächern.

Designvarianten



- Für Büromaden: Personal-Container mit herauszieh- und nach oben schwenkbarem Bügelgriff in ergonomisch richtiger Position für leichtes Handling des Containers.
- Trolley-Container, praktisch auch als Meeting-Point für das informelle Gespräch oder für die Arbeit „zwischen durch im Stehen“.

- Trolley-Container mit großen, leichtgängigen Rollen, Tellerkranz mit elastischer Stoßkante als „Rammschutz“.
- Privatfächeranlage mit Platz für die persönlichen Dinge, jederzeit um weitere Module ergänzbar.

- „stand-by“
- Mobiler „stand-by“-Arbeitsplatz **ecco fatto** mit klappbarer Arbeitsfläche.
- Platzsparend in der „stand-by“-Position, nur 615 mm breit und 800 mm tief.
- Aufgeklappt mit 800 x 1.200 mm großer Arbeitsfläche.
- Optional mit PC-Halterung.
- Multifunktional auch als Medienmöbel für Overhead- und Beamerpräsentationen einzusetzen.

Das Schranksystem | Modulare Gehäuse: 430 mm tief,
Fronten je nach Gehäusegröße wahlweise:

- Offen
- Mit Flügeltüren (Stahl-, doppelwandig bzw. Feinspanplatte, kunststoffbeschichtet oder echtholz furniert).
- Mit Flügeltüren aus Sicherheitsglas (1 Modell).

- Mit Schiebetüren (Stahl- bzw. Feinspanplatte, kunststoffbeschichtet oder echtholz furniert).
- Mit Querrollladen (Kunststoff durchgefärbt, lichtgrau RAL 7035, anthrazit RAL 7016 oder alufarben RAL 9006).
- Mit Schubladenblenden (Stahl- bzw. Feinspanplatte, kunststoffbeschichtet oder echtholz furniert).
- Mit Schwebetür (Stahl, glatt oder mit Mikrolochung bzw. Feinspanplatte, kunststoffbeschichtet oder echtholz furniert).

Gehäuse offen mit Einlegeböden

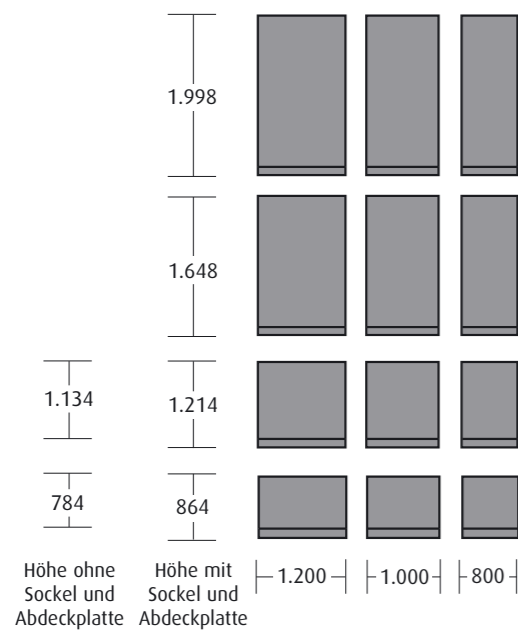

Flügeltüren-Schränke

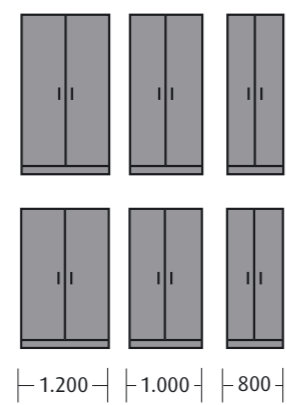

Schwebetüren-Schränke

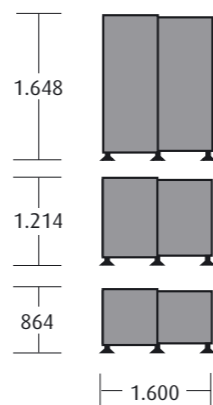

Glastüren-Schrank

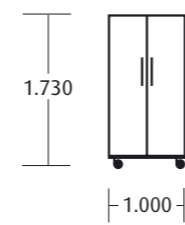

Schubladen-Schränke

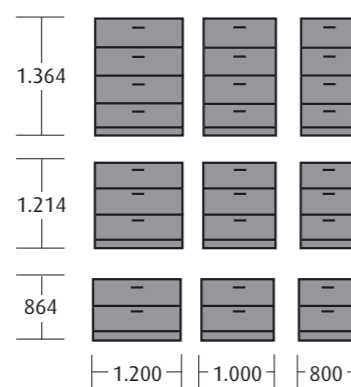

Querrollladen-Schränke

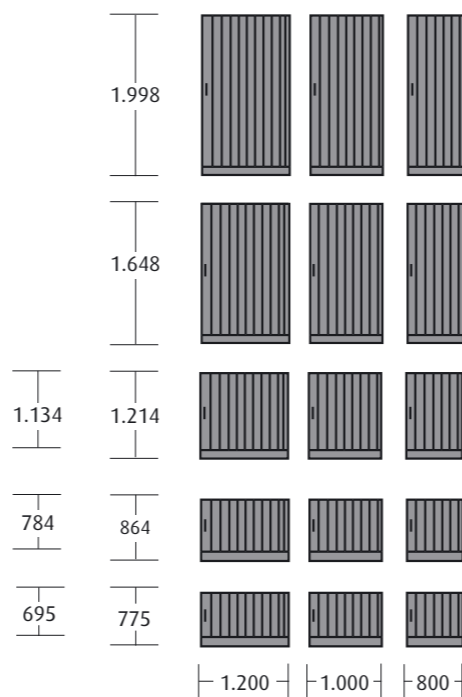

Schiebetüren-Schränke

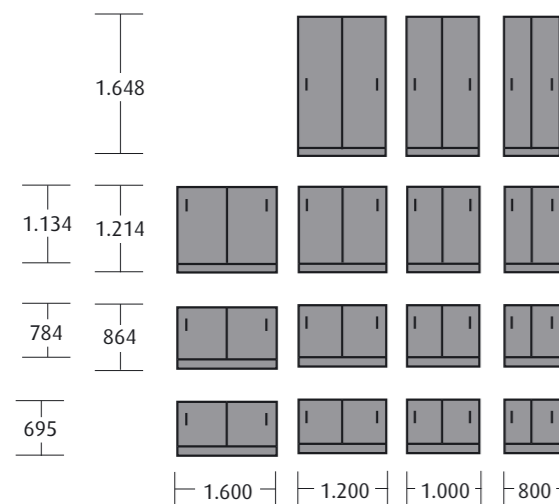

Sockel | Fußgestell | Rollen

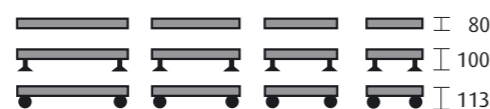

Das Wandsystem | Modulare Wandelemente: 60 mm stark

Umlaufender Stahlrahmen mit seitlich integrierten Rasterschienen. Panele Feinspanplatte (stoffbespannt bzw. kunststoffbeschichtet oder echtholz furniert). Auch in Sandwich-Bauweise mit Akustikeinlage zur optimalen Schallabsorption. Größenabhängig auch mit Ganz- bzw. Teilverglasung aus Acrylglas. Kreissegmентаufsatzelemente zum Höhenausgleich (Feinspanplatte, kunststoffbeschichtet oder echtholz furniert).

Wandelemente Call-Center

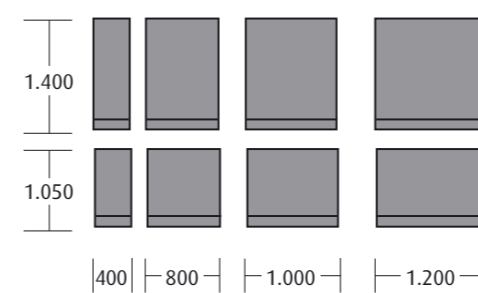

Wandelemente

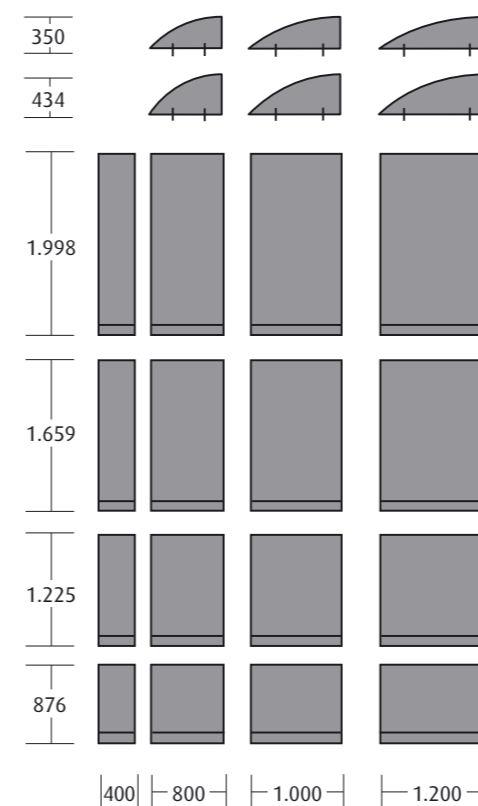

Organisatorisches Wandsystem-Zubehör

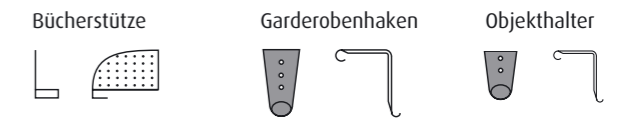
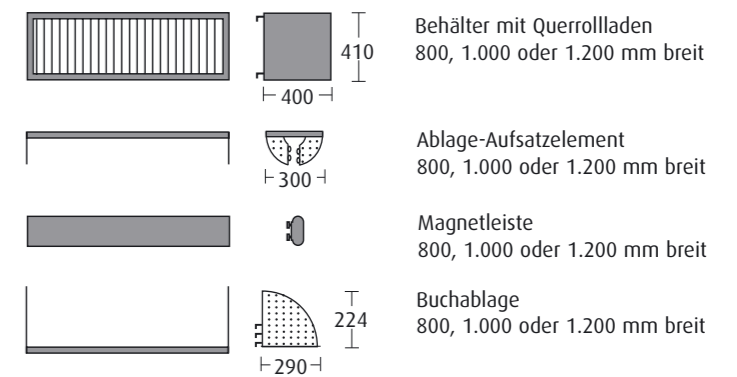

Elektrifizierung

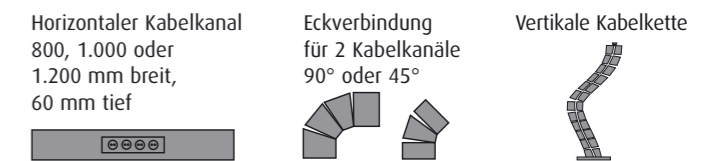

Gehäuse: 400 mm breit (Technik-Container 600 mm breit)

Container auf Sockel

• Freistehend stapelbar bis zu einer Höhe von 24 Höheneinheiten (HE).

Container auf Rollen

• Ergänzen mit einem Aufsatzelement bis zu einer Gesamthöhe von 22 Höheneinheiten (HE).

Container (mit Einrichtungen)

600 oder 800 mm tief
9 HE oder 12 HE, plus Auszugsfächerschale



Container (frei einrichtbar, vorbereitet für Schubladeneinrichtung)

600 oder 800 mm tief
6 HE, 8 HE, 9 HE, 10 HE oder 12 HE, plus Auszugsfächerschale

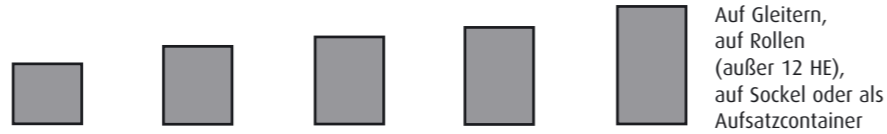

Auf Gleitern, auf Rollen (außer 12 HE), auf Sockel oder als Aufsatzcontainer

Container (offen ohne Einrichtung, als Aufsatzelement)

600 oder 800 mm tief
(mit Innenverkleidung) 6 HE



Querrollladen (als Aufsatzelement)

800 mm breit
Höhe/Tiefe 400 mm



Container mit Vertikalrollladen

600 oder 800 mm tief
9 HE oder 12 HE



Auf Gleitern, auf Rollen (außer 12 HE), auf Sockel oder als Aufsatzcontainer

Personal-Container

600 oder 800 mm tief
9 HE oder 10 HE, plus Auszugsfächerschale



Container (offen oder mit Drehtür)

400 mm tief
6 HE, 9 HE oder 12 HE



auf Gleitern (12 HE), auf Rollen (6 + 9 HE), auf Sockel oder als Aufsatzcontainer

Container (mit Vertikalrollladen)

400 mm tief
9 HE



Fronten je nach Containermodell

- Offen
- Mit Schubladenblenden (Stahl- bzw. Feinspanplatte, kunststoffbeschichtet oder echtholzfurniert).
- Mit Vertikalrollladen (Kunststoff durchgefärbt, lichtgrau RAL 7035, anthrazit RAL 7016 oder alufarben RAL 9006), Technik-Container mit Querrollladen.
- Mit Flügeltüren (Stahl bzw. Feinspanplatte kunststoffbeschichtet oder echtholzfurniert).

Unterbauvarianten

- Sockel mit Stellgleitern.
- Fahrrollen
- Gleiter
- Nivelliergleiter für 12 HE Gehäuse.
- Bausätze zur Erhöhung des Containers von 720 mm auf 740/760/780 mm.

Trolley-Container

(vorbereitet für Schubladen)
600 mm tief, 10 HE
(oder mit Vertikalrollladen)
400 mm tief, 10 HE
Beide 1.050 mm hoch



Technik-Container

(mit Querrollladen)
800 mm tief
Höhe 720 mm/Breite 600 mm

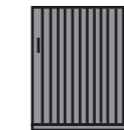

Auch zur Aufnahme von Verkettungsplatten von Schreibtischen geeignet

Kompaktarbeitsplatz „ecco fatto“

Höhe 720 mm, Breite zusammengeklappt 615 mm, Tischabmessungen (aufgeklappt) 1.200 x 800 mm, Containereinrichtung 9 HE, plus Auszugsfächerschale



Zubehör: Rack-Pack als CPU-Halter

Schubladen

1 HE, 2 HE, 3 HE und 6 HE hoch,
1 HE = 50 mm



Abdeckplatten für Schränke und Container

- Stahl 10 mm, mit abgerundeter vorderer Profilkante
- Feinspanplatte 19 mm, kunststoffbeschichtet
- Feinspanplatte 19 mm, echtholzfurniert
- Feinspanplatte 25 mm, echtholzfurniert
- Feinspanplatte 25 mm, kunststoffbeschichtet (in drei Varianten)

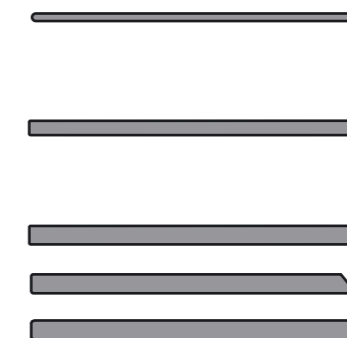

Griffe in Varianten

Standardgriff



Bügelgriff

